

Gratulujemy zakupu! Dzięki KWID, zegarowi piaskowemu, Twoje dziecko nauczy się poprzez zabawę zarządzania czasem i odczytywania godzin. Żeby poznać kontrolować wszystkie funkcje KWID-a należy dokładnie zapoznać się z instrukcją.

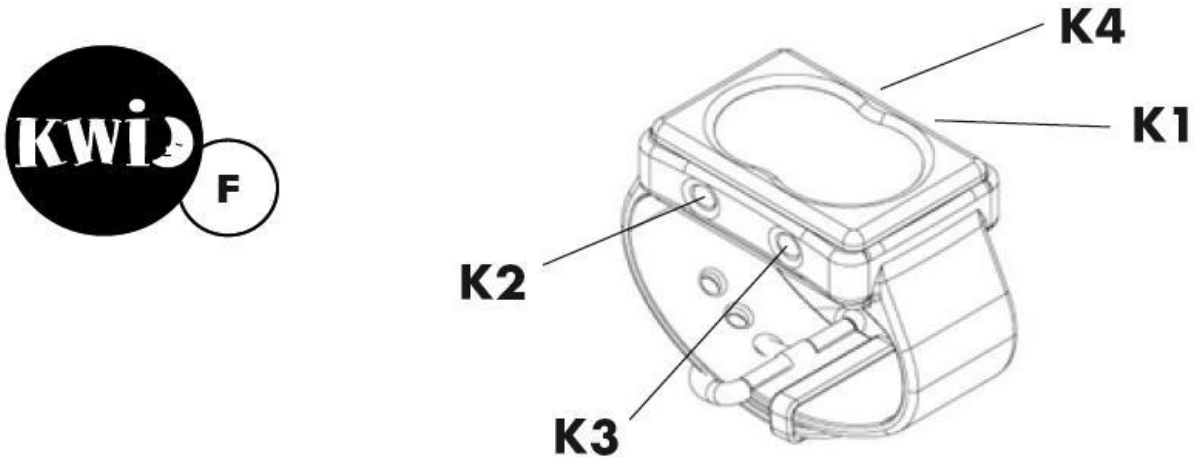

Włączanie/wyłączanie KWID-a:

Naciśnij i przytrzymaj K1 przez kilka sekund, wyświetlacz włączy się. Jeżeli potrzebne, to można wyłączyć zegar według instrukcji: ustaw ekran w opcji zegara i naciśnij jednocześnie K1, K2, K3 i K4 na kilka sekund. Uwaga, wyłączenie zegara skasuje wszystkie wcześniejsze ustawienia.

Ustawianie zegara w KWID:

Kiedy ekran jest w opcji zegara, naciśnij K2 i K3 aż do pojawienia się piaskowego zegara i przytrzymując K2 i K3, naciśnij K1 na 2 sekundy. Kiedy godzina się wyświetli zwolnij 3 przyciski. Następnie naciśnij K2 żeby wybrać pomiędzy 24h lub 12h systemem wyświetlania. Następnie, przyciśnij K1 żeby przejść do ustawień godzin (mała strzałka); ustaw godziny do przodu lub od tyłu naciskając przycisk K2 lub K3. Następnie naciśnij K1 żeby ustawić minuty (duża strzałka); ustaw minuty do przodu lub do tyłu naciskając przycisk K2 lub K3. Na koniec naciśnij K1 żeby potwierdzić.

Nauka czasu/zabawy.

Dziecko ma swój własny przycisk "KID" (K1), czerwonego koloru, zarezerwowany dla niego. Przyciskając K1 raz, strzałka godzinowa mruga jednocześnie z odpowiadającą godzinom cyfrą. Pozwala to dziecku zrozumieć godziny i odpowiadające im cyfry. Poprzez przyciśnięcie K1 drugi raz, wskazówka minutowa mruga jednocześnie z odpowiadającą minutom cyfrą. Pozwala to dziecku zrozumieć minuty i odpowiadające im cyfry. Przyciskając K1 trzeci raz pojawia się czas zabawy w postaci małego rowerzysty. Przyciskając K1 czwarty raz, pojawia się czas zabawy w postaci tancerza. Przyciskając K1 piąty raz, zegar powraca do wyświetlania godziny. Opcja „czas zabawy” pojawia się, aby zegar był bardziej zabawny niż zwykły czas wyświetlany na ekranie.

Funkcja zegara piaskowego (klepsydra): nauka zarządzania czasem

Funkcja zegara piaskowego jest uruchamiana tylko przez rodziców. Zegar piaskowy pozwala rodzicom dać dzieciom prostą metodę zarządzania czasem przeznaczanego na zadania lub zlecone aktywności (zabawa z dziećmi, zabawa na placu zabaw, czytanie, odrabianie lekcji, zabawa na komputerze, oglądanie TV, czas do łóżka, podróżowanie samochodem, itd..)

W opcji normalnego zegara, naciśnij równocześnie K2 i K3, do momentu pojawienia się zegara piaskowego (klepsydry), trzymając K2 i K3, każde naciśnięcie przycisku K1 doda 5 minut piasku. Po dodaniu odpowiedniej ilości piasku zwolnij przyciski K2 i K3 i klepsydra zacznie odliczać czas. Główna

klepsydra oznacza 1 godzinę. Jeżeli ustawiono więcej niż 1 godzinę, główna klepsydra pustoszeje i mniejsza klepsydra jest wtedy wyświetlana z lewej strony głównej klepsydry reprezentującej następną godzinę. Jeżeli dwie godziny miną, druga mała klepsydra jest wyświetlana z prawej strony. Jeżeli np. czas przeznaczony na daną aktywność ustawiono na 2:30, ekran będzie wyświetlał 2 małe klepsydry + ½ głównej klepsydry.

Jednorazowe opróżnienie klepsydry, oznacza koniec przeznaczonego czasu, włącza się alarm i mama króliczek jest wyświetlana z gestem przywitania. To jest symbol informujący dziecko że czas danej aktywności się skończył. Teraz dziecko powinno nacisnąć swój przycisk K1, żeby potwierdzić że nastąpił koniec danej aktywności, wtedy alarm się wyłącza i zegar powraca do normalnego wyświetlania czasu.

Inne funkcje w trakcie funkcji klepsydry:

W trakcie funkcji klepsydry, dziecko może zobaczyć pozostały czas przyciskając klawisz „KID” (K1). Przyciskając dwa razy może zobaczyć które aktualnie jest godzina. Po kilku sekundach ekran automatycznie przełączy się z powrotem do funkcji klepsydry.

Jeżeli rodzice chcą zmienić wcześniej przydzielony czas, mogą to zrobić naciskając równocześnie K1 i K3, następnie dodawać 5 minut piasku poprzez naciskanie K2 lub naciskając równocześnie K1 i K2, następnie odejmować 5 minut piasku poprzez naciskanie K3.

Kasowanie ustawionej funkcji klepsydry uzyskuje się poprzez równoczesne naciśnięcie K1, K2, K3 i K4

Podświetlenie ekranu

Naciśnij raz K4, podświetlenie włączy się na kilka sekund.

Stan czuwania wyświetlacza podczas nocy/ czas pracy baterii/ wymiana baterii

Aby wydłużyć czas pracy na bateriach, ekran KWID-a automatycznie przełączy się w stan czuwania od 21.00 do 7.00. Zegar pozostanie w stanie czuwania również po godzinie 7:00 rano i włączy się tylko gdy dziecko naciśnie przycisk „KID” (K1). Stan czuwania oznacza, że zegar dalej działa, tylko ekran zostaje wygaszony.

Jeżeli dziecko naciśnie klawisz KID (K1) w okresie czuwania, ekran automatycznie się włączy na 15 minut i tym czasie zegar może być używany jak zwykle. Każde naciśnięcie dowolnego klawisza w trakcie tych 15 minut doda następne 15 minut liczone od momentu przełączenia ze stanu czuwania. Jeżeli klepsydra zostanie w tym czasie włączona lub była włączona wcześniej w trakcie stanu czuwania, będzie działała normalnie do czasu włączenia alarmu, następnie ekran automatycznie przejdzie w stan czuwania.

Średni czas pracy na bateriach wynosi 6 miesięcy. Aby wymienić baterie, ostrożnie otworzyć zegarek za pomocą małego śrubokręta, wymienić baterie na nowe, tego samego typu. Żeby zagwarantować szczelność rekomenduje się żeby wymieniać baterie u zegarmistrza.

Wodoodporność

KWID jest wodoodporny, oznacza to odporność na spryskanie wodą, ale należy unikać zanurzania w wodzie na więcej niż kilka sekund.

Ważne:

Nigdy nie zostawiaj KWID-a w zasięgu dzieci poniżej 3 lat. KWID nie zastępuje w żaden sposób nadzoru rodzicielskiego. KWID nie jest zabawką!

Zadbaj o środowisko!

KWID zawiera wiele różnych recyklowanych materiałów. Nie wyrzucaj KWID-a do kosza na śmieci. W celu utylizacji należy oddać do specjalnych firm zajmujących się utylizacją urządzeń elektronicznych.